

märklin



Wagen Sie doch mal
eine ganz besondere **Werbung**

Werben Sie mit Ihrem guten Namen

Kleine Geschenke erhalten die Freundschaft

Wobei „kleine“ sowohl für die Kosten als auch für den Maßstab steht. Nicht aber für die Wirkung, denn ein Märklin-Modell macht sich auf einem Managerschreibtisch ebenso gut wie in der Sammlervitrine. Nicht zu vergessen der „Zweitnutzen“ als rollende Werbung auf einer Modellbahnanlage.

Impact mit Langzeitwirkung

Für viele Kommunikationsaufgaben ist ein Märklin-Modell mit individuellem Aufdruck eine ideale Lösung, weil es ansprechend und hochwertig ist und eine entsprechende Langzeitwirkung hat. Als Marktführer mit anerkanntem Qualitätsstandard und branchenhöchstem Bekanntheitsgrad liefert Ihnen Märklin eine gute Imagebasis. Viele Ihrer Kunden werden sich spontan an die eigene Zeit mit Märklin erinnern oder sich gar als aktive Modellbahner zu erkennen geben.

Passende Modelle wie Kühl-, Kessel- oder Schiebewandwagen, offene Güterwagen als Aufbewahrungsort für Büroklammern sowie kleine oder große Spezialbehälter bieten Ihnen jede Menge Werbeflächen. Und das große technische Know-how für farbechte und lupenreine Bedruckung garantiert Ihnen die CI-gerechte Umsetzung Ihrer Botschaften.

Märklin-Werbemodelle gibt es in allen Ausführungen in den Märklin-Spurweiten Z und H0. Rufen Sie uns einfach an. **Wir beraten Sie gern!**

Spur Z – Perfektion bis ins kleinste Teil

Die Spur Z von Märklin, auch als „Mini-Club“ bekannt, ist mit einem Maßstab von 1:220 das Bekenntnis zur Perfektion und die Begeisterung fürs Minimale.

Bahn frei für Ihre Ideen

Spur H0 – Die beliebteste Spurweite

Mit der Baugröße H0 im Maßstab 1:87 sorgte Märklin als erster Hersteller weltweit dafür, dass sich der Wunschtraum nach einer eigenen Modellbahn leichter erfüllen ließ.

4441 Kesselwagen

Eine passende Präsentationsfläche für alle, die den besonderen Effekt lieben. Durch die besondere Form liegt immer ein Lichtschein auf Ihrem Logo.

PS.: Den Aufbau bekommen Sie auch in Ihrer Hausfarbe. Fragen Sie uns.

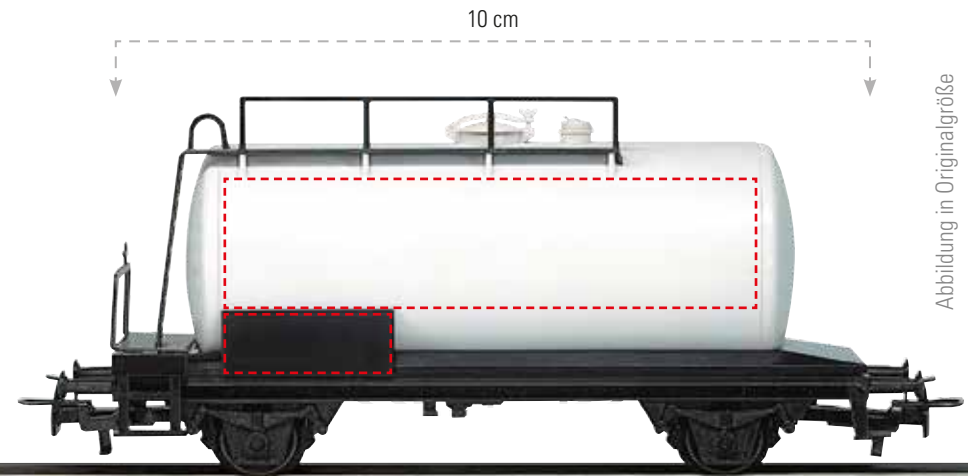

Beispielmotive

4415 Kühlwagen

Universal und der Allrounder der Werbefläche. Die große Werbefläche kann man im besonderen Maße für seine kreative Werbung nutzen.



Abbildung in Originalgröße



Beispielmotive

4890 Güterwagen mit Bremserhaus

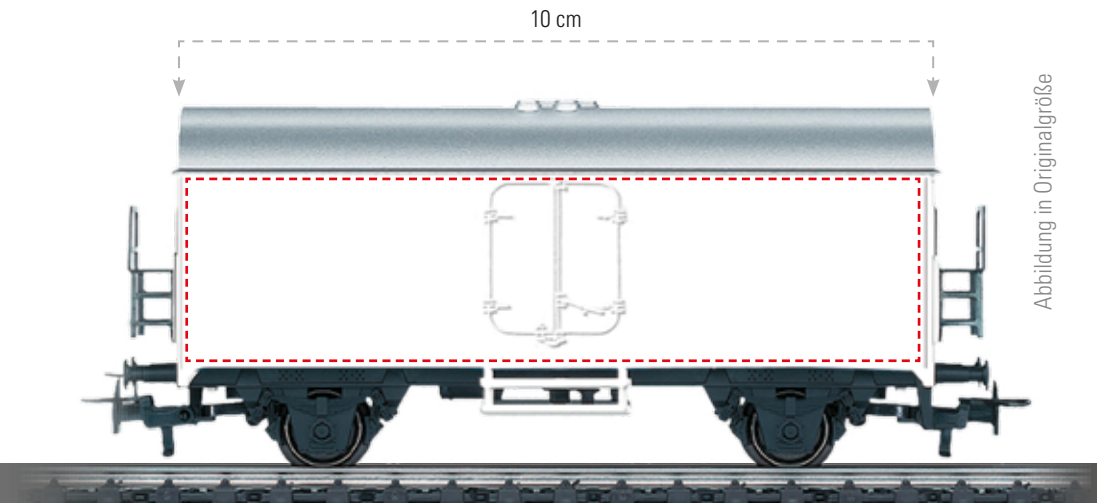
Diese Wagen sind die Klassiker in der Merchandising-Welt von Märklin. Sie bestehen durch klassische Schönheit und durch eine besonders große Werbefläche. Hier sind den Kreativen fast keine Grenzen gesetzt, ihre Werbeideen auf die richtige Schiene zu bringen.

Hinweis: Wegen der Lattenstruktur des Aufbaus eignet sich dieser Wagen nur eingeschränkt für gerasterte Bilder.



Abbildung in Originalgröße



Beispielmotive

48281 Güterwagen

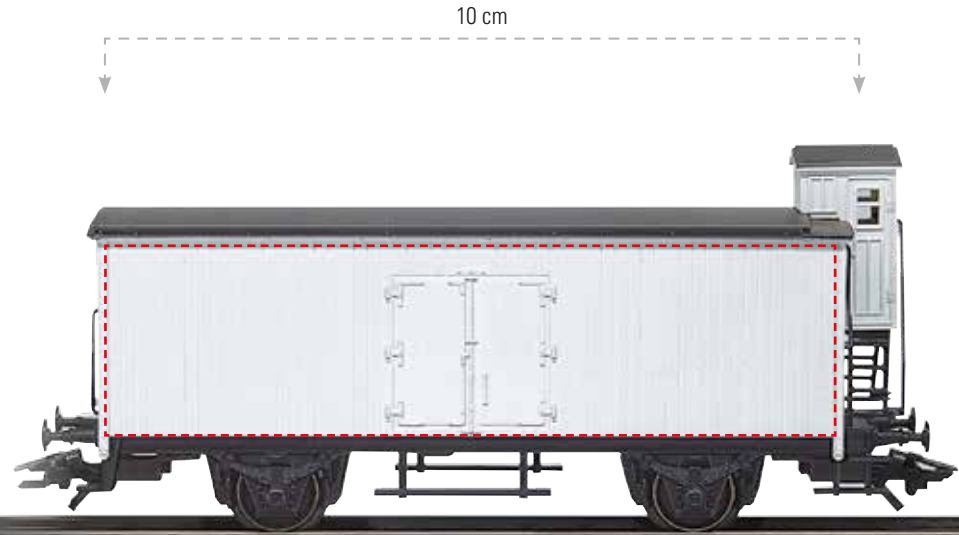
Der Nostalgiker unter den Werbeflächen und genau die richtige Basis für eine bildliche Sprache mit Fundament und langer Tradition.



Abbildung in Originalgröße



Beispielmotive

4107 Personenwagen

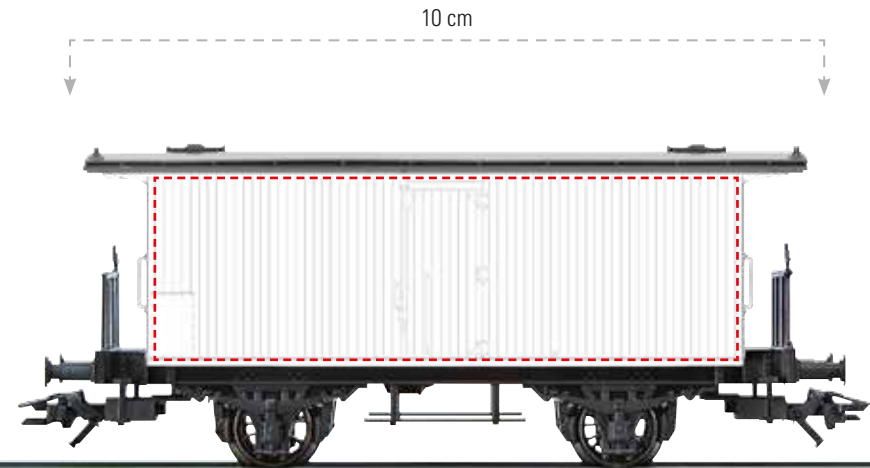
Fünf Fenster geben Raum für das Verspielte. Eine ganz besondere Herausforderung und Platz für wahre Hingucker finden Sie in diesem Modell der frühen Eisenbahnzeit.



Abbildung in Originalgröße



Beispiel motive

4424 Niederbordwagen

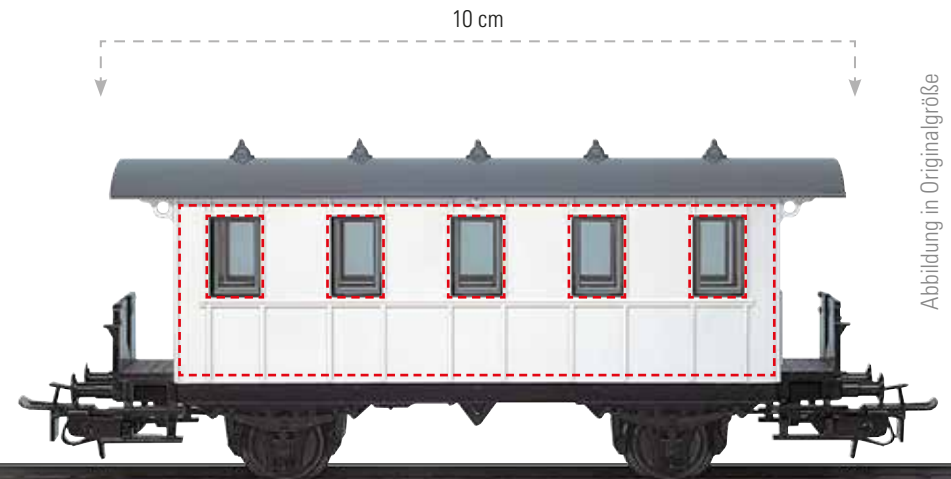
Warum nicht mal Platz schaffen und den großzügigen Stauraum unserer Niederbordwagen auf dem Schreibtisch nutzen. Wer ihn einmal im Einsatz hatte, wird ihn nicht mehr hergeben wollen – Sie werden sehen.

Ihre Ideen gehen weiter und Sie denken an eine Besonderheit als Beladung? Wir helfen gerne!



Abbildung in Originalgröße



Beispielmotive

4481 Containerwagen, gerippt
4482 Containerwagen, glatt

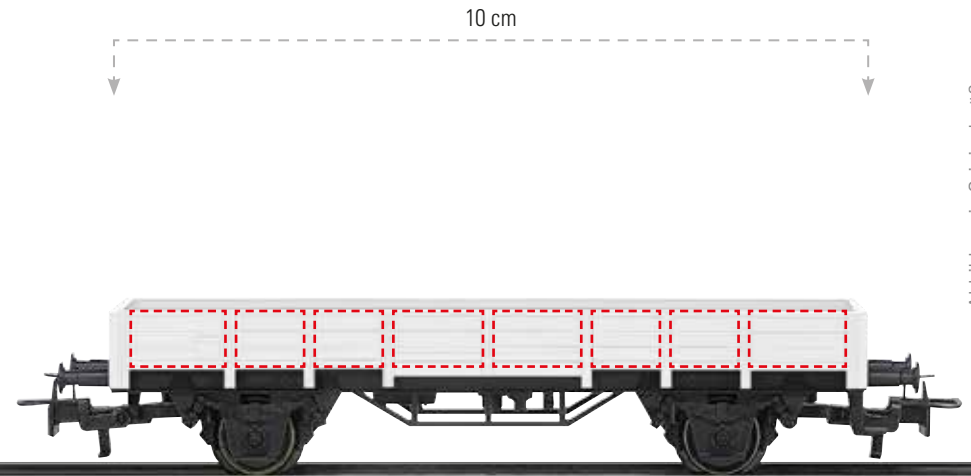
Die Container-Oberseite ist ebenfalls bedruckbar.

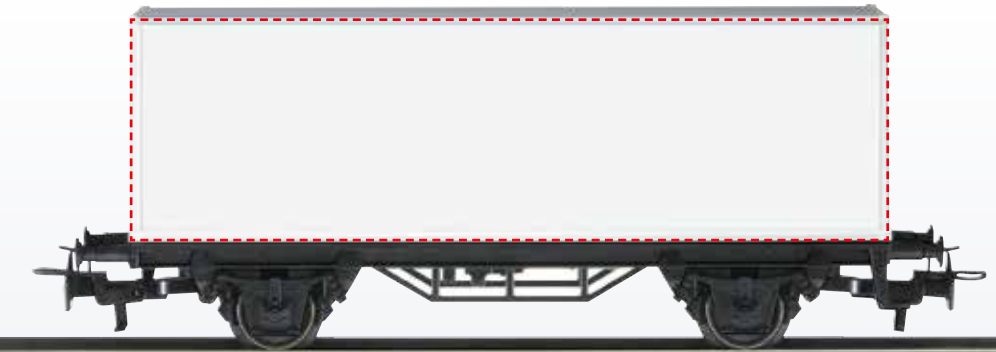
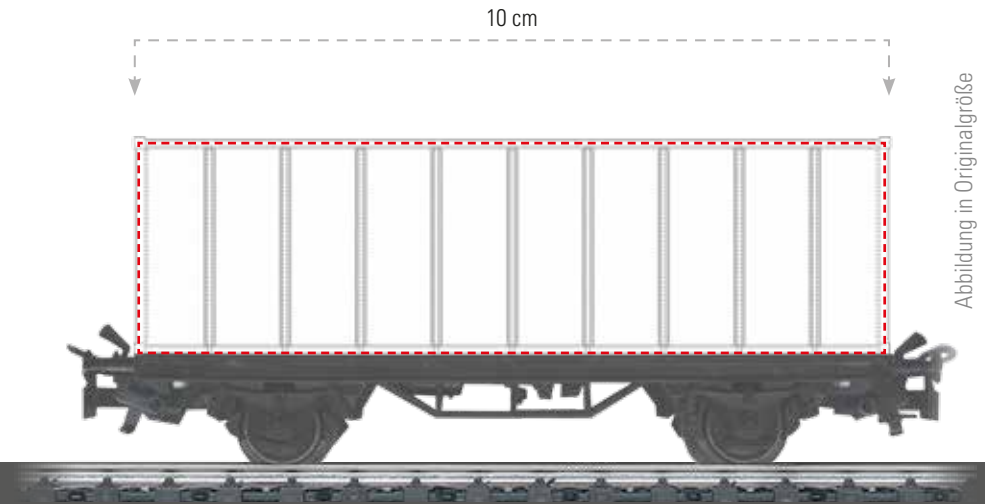

Beispiel Containeroberfläche:



45020 Kühlwagen

Ein anderer Wagen – das gleiche Prinzip.
Der Allrounder für alle Botschaften und
Slogans mit einem beeindruckenden Flä-
chenangebot.

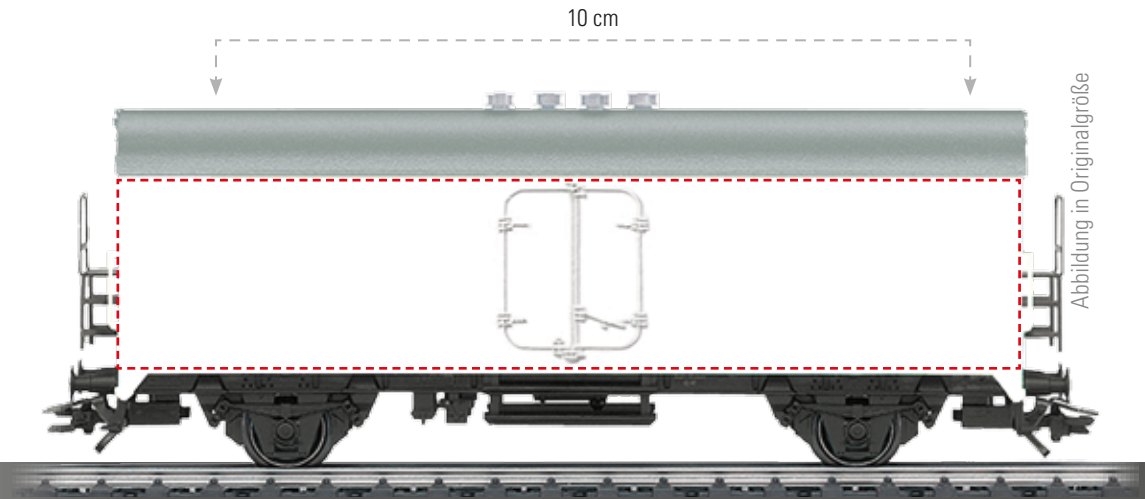

Beispiel motive



47700 Containertragwagen

Container sind das weltweite Transportmittel der Gegenwart und haben auch mit Sicherheit eine riesige Zukunft. Natürlich sind sie auch ideal für den Transport Ihrer Werbeideen geeignet.

Container rundum bedruckbar. In gerippter oder glatter Oberfläche erhältlich. Als weiteres Ladegut erhalten Sie auch Wechselcontainer mit 2x 20ft.



Beispiel motive



4870 Kesselwagen

Am Anfang dezent und dann als beeindruckender Augenöffner wird dieser Wagen alle Ihre Kunden und Partner überraschen. Denn dieser Wagen setzt Maßstäbe für Ihre Werbung und Botschaften. Nutzen Sie die Flächen!



Abbildung in Originalgröße



Beispielmotive

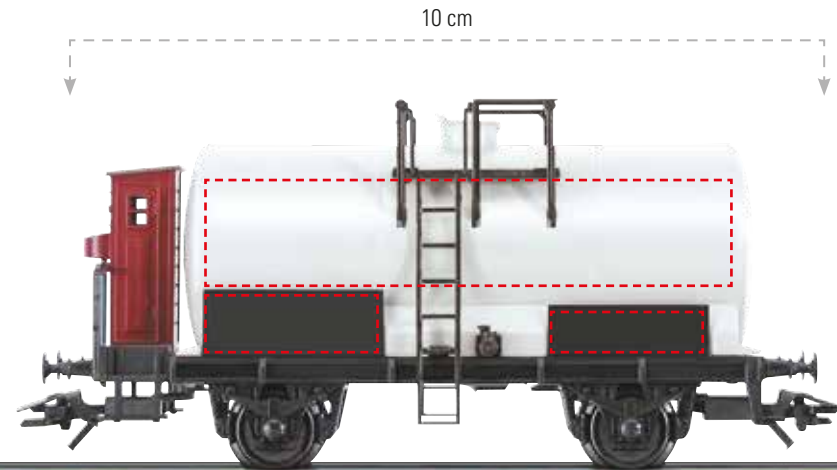

Kleiner ist feiner:

Spur Z

Dass klein nicht immer unauffällig ist, wissen wir seit dem berühmten Spruch: Weniger ist mehr. Unglaublich, welche Druckqualität auch auf der kleinsten Fläche erreicht werden kann. Selbst bei kleinsten Auflagen können hier individuelle Konzepte erarbeitet werden.

8617 Containerwagen



8661 Güterwagen mit Bremserhaus



8600 Kühlwagen



8610 Niederbordwagen



8657 Schiebewandwagen



8612 Kesselwagen



Ihr individuelles Werbemodell – in nur vier Schritten!

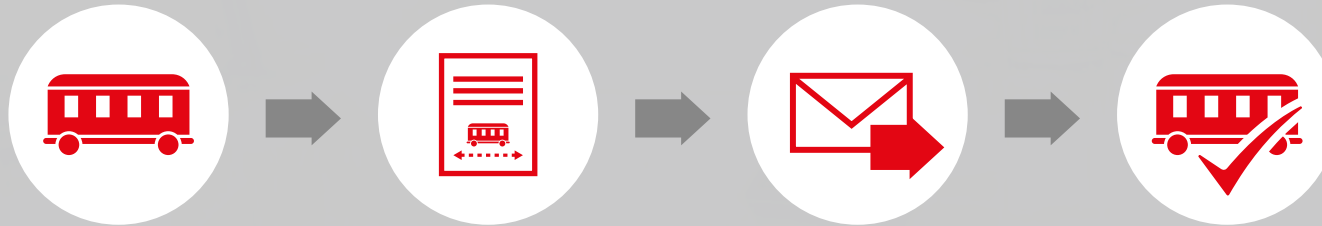

Schritt 1: Sie suchen sich ganz nach Ihren Wünschen das entsprechende Modell aus und lassen uns das gewünschte Motiv zukommen. Gerne beraten wir Sie in Gestaltungsfragen.

Schritt 2: Entsprechend Ihren Wünschen wird ein individuelles Angebot ausgearbeitet, unsere Grafikabteilung übernimmt den Rest und Sie erhalten ein Layout mit verbindlichen Farbangaben.

Schritt 3: Sie prüfen das Layout und erteilen uns die Freigabe zum Druck.

Schritt 4: Sie erhalten die Auftragsbestätigung. Ihr Wunschmodell wird in bewährter Märklin-Qualität für Sie produziert.

Alternativ können Sie aber auch die Erfahrung unserer Grafik nutzen.

Wie? Rufen Sie einfach an, wir beraten Sie gerne.

Tel.: 07161 608-310 oder E-Mail: vertrieb@maerklin.de

Viele weitere Informationen und Anregungen finden Sie unter: <http://www.maerklin.de/de/service/promotionservice/werbung/>

Produktionstechnische Hinweise

Allgemeine Gestaltungshinweise

Die im Prospekt dargestellten Modelle entsprechen in Optik und Größe den Standardmodellen für die Werbebedruckung. Wünsche in der Farbgebung von Dach und Wagenaufbau sind möglich und können als RAL-Farbe umgesetzt werden. Die markierten Gestaltungsflächen sind beschnittunabhängig und können voll genutzt werden.

Bitte beachten Sie, dass Ihr Werbemodell in einem hochqualitativen Tampondruckverfahren produziert wird und daher bei einer dunklen Kombination aus Wagengrundfarbe und Motiv ein Weißvordruck durch unsere Printabteilung mit eingeplant wird. Denn unsere Qualitätsanprüche an uns selbst gelten erst recht für Ihren Auftrag.

Mögliche Dateiformate

Ihre Druckdaten benötigen wir im PDF-, TIF- oder JPG-Format.

Daten aus Bildbearbeitungsprogrammen

Daten, die in einem Bildbearbeitungsprogramm wie Photoshop erstellt wurden, benötigen wir als TIF- oder JPG-Datei. Für diese Daten gilt außerdem:

- » auf Hintergrundebene reduzieren
- » keine Alpha-Kanäle
- » eine Auflösung von 300 dpi
- » im Farbmodus CMYK

TIF-Dateien

- » auf Hintergrundebene reduzieren
- » keine Alpha-Kanäle
- » ohne Komprimierung speichern, Pixelanordnung Interleaved

JPG-Dateien

- » nur Standard JPG-Format verwenden, z.B. kein JPG 2000
- » mit maximaler Qualität und Baseline (Standard) speichern

PDF-Dateien

PDF-Daten müssen dem PDF/X-3:2002 Standard entsprechen.

- » PDF-Version muss 1.3 sein
- » keine Transparenzen
- » Die Transparenzreduzierung muss so gewählt werden, dass Texte und Vektoren nicht in Bilddaten konvertiert werden. (Vorgabe: hohe Qualität/ Auflösung; Die Bezeichnung kann von Software zu Software variieren.)
- » keine gefärbten Musterzellen/Kachelmuster
- » keine Kommentare oder Formularfelder
- » keine Verschlüsselungen (z.B. Kennwortschutz)

- » keine OPI-Kommentare
- » keine Transferkurven

Zusätzlich zu den Bedingungen des PDF/X-3:2002 Standards gilt:

- » Alle Schriften müssen in Pfade konvertiert werden.
- » keine Ebenen
- » keine Drehungen in den PDF-Seiten anlegen

Farbmodus

CMYK oder Graustufen, 8 Bit/Kanal

Farbprofil

ISO Coated v2 (ECI) (zu erhalten unter www.eci.org)

CI und Firmenfarben

Bitte Farbangaben in RAL oder HKS, Pantone-Farben nur eingeschränkt

märklin



**Alle Rechte vorbehalten.
Nachdruck, auch auszugsweise, verboten.
Copyright by Gebr. Märklin & Cie. GmbH**

**Gebr. Märklin & Cie. GmbH
Werbemodelle
Stuttgarter Straße 55–57
DE-73033 Göppingen
Germany**

**www.maerklin.com
service@maerklin.de**

**Tel.: 07161 608-0
Fax: 07161 608-173**